

RIPARTITORI A PISTONE PER IMPIANTI DI LUBRIFICAZIONE ARIA/OLIO
DOSATURE DA 0'01 A 0'16 CM3/IMPULSO (SENZA FORMAZIONE DI NEBBIA)

SERIE VO10/B

QUESTE UNITA' SI ASSEMBLANO PRENDENDO COME BASE I RIPARTITORI A PISTONE NORMALI (SERIE VE10) PIU' UNA COMBINAZIONE DI COMPONENTI PER ARIA ESSE CONSENTONO DI PROGETTARE SISTEMI NEI QUALI POSSIAMO ALIMENTARE CONTEMPORANEAMENTE SIA DEI PUNTI SOLO OLIO CHE DEI PUNTI ARIA/OLIO L'ARIA E' EROGATA IN CONTINUO, L'OLIO E' INTERMITTENTE. I DIFFERENTI INTERVALLI TRA I PUNTI OLIO E ARIA/OLIO SI POSSONO TEMPORIZZARE

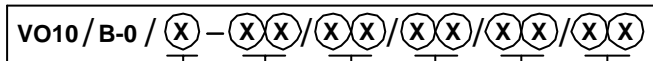
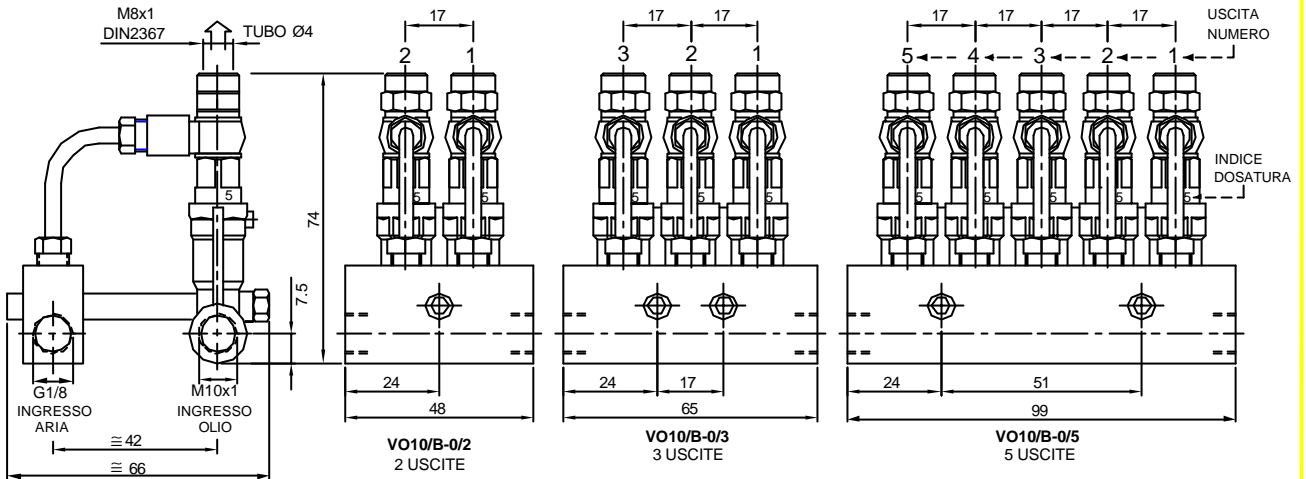

N° DI USCITE	USCITA 5	USCITA 4	USCITA 3	USCITA 2	USCITA 1
2	-	-	-	X1 X2	X1 X2
3	-	-	X1 X2	X1 X2	X1 X2
5	X1 X2	X1 X2	X1 X2	X1 X2	X1 X2

SISTEMA IMPIEGATO (X1)	INDICE DOSATURA (X2)
1 OLIO	0 → 0 CM3
2 ARIA/OLIO	1 → 0'01 CM3
5 TAPPATA (USCITA OLIO E ARIA/OLIO)	2 → 0'03 CM3
	3 → 0'06 CM3
	4 → 0'10 CM3
	5 → 0'16 CM3

ESEMPIO DI ORDINE:

RIPARTITORE A 5 USCITE

USCITA	SISTEMA IMPIEGATO (X1)	INDICE DOSATURA (X2)	VALORE
USCITA 5	OLIO	0'16 CM3	→ 15
USCITA 4	ARIA/OLIO	0'16 CM3	→ 25
USCITA 3	OLIO	0'06 CM3	→ 13
USCITA 2	ARIA/OLIO	0'06 CM3	→ 23
USCITA 1	TAPPATA	0'10 CM3	→ 54

CODICE:

VO10 / B-0 / 5-15/25/13/23/54

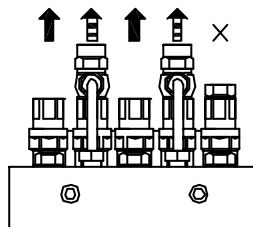

PER ESCLUDERE UNA USCITA:

- SMONTARE IL NIPPOLO DI DOSATURA [A]
- SMONTARE IL RACCORDO ENTRATA ARIA [B]
- SMONTARE IL TUBO [C] CON I RELATIVI RACCORDI
- TAPPARE LE USCITE [D]

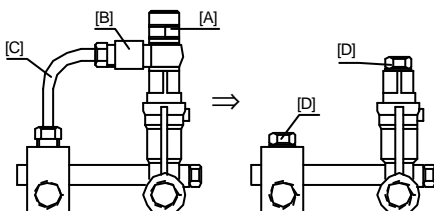

PER IL MONTAGGIO A BORDO MACCHINA:

- LIBERARE IL DADO DELLA VITE DI UNIONE [A]
- ASSICURARE LA VITE M4 [B] NELLA SEDE SULLA MACCHINA

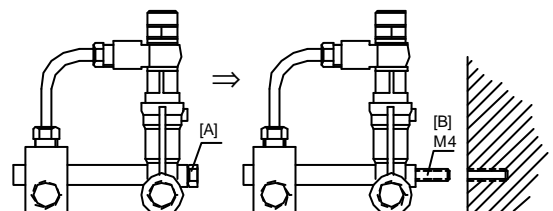

RIPARTITORI A PISTONE PER IMPIANTI DI LUBRIFICAZIONE ARIA/OLIO

SERIE VO10/C

DOSATURE DA 0'10 A 0'60 CM3/IMPULSO (SENZA FORMAZIONE DI NEBBIA)

QUESTE UNITA' SI ASSEMBLANO PRENDENDO COME BASE I RIPARTITORI A PISTONE NORMALI (SERIE VE) PIU' UNA COMBINAZIONE DI COMPONENTI PER ARIA ESSE CONSENTONO DI PROGETTARE SISTEMI NEI QUALI POSSIAMO ALIMENTARE CONTEMPORANEAMENTE SIA DEI PUNTI SOLO OLIO CHE DEI PUNTI ARIA/OLIO L'ARIA E' EROGATA IN CONTINUO, L'OLIO E' INTERMITTENTE. I DIFFERENTI INTERVALLI TRA I PUNTI OLIO E ARIA/OLIO SI POSSONO TEMPORIZZARE

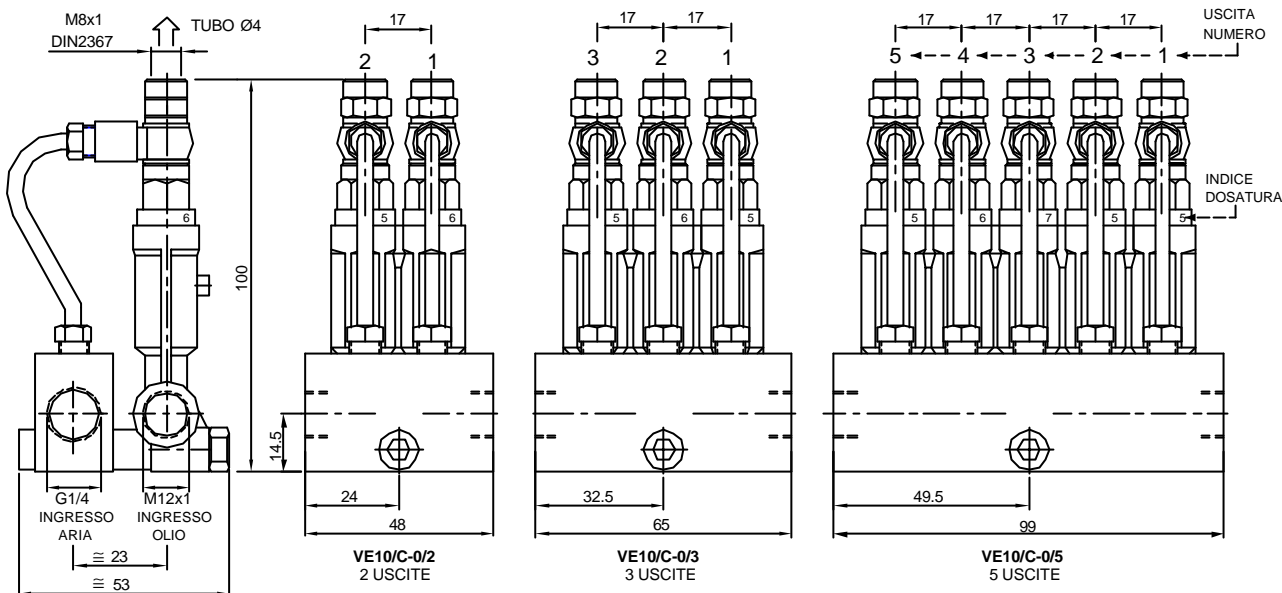

VO10 / C-0 / (X) - (X)(X) / (X)(X) / (X)(X) / (X)(X) / (X)(X)

N° DI USCITE	USCITA 5	USCITA 4	USCITA 3	USCITA 2	USCITA 1
2	-	-	-	(X1)(X2)	(X1)(X2)
3	-	-	(X1)(X2)	(X1)(X2)	(X1)(X2)
5	(X1)(X2)	(X1)(X2)	(X1)(X2)	(X1)(X2)	(X1)(X2)

(X1) SISTEMA IMPIEGATO	(X2) INDICE DOSATURA
1 OLIO	0 → 0 CM3
2 ARIA/OLIO	4 → 0'10 CM3
5 TAPPATA (USCITA OLIO E ARIA OLIO)	5 → 0'20 CM3
	6 → 0'40 CM3
	7 → 0'60 CM3

ESEMPIO DI ORDINE:

RIPARTITORE A 5 USCITE

	(X1) SISTEMA IMPIEGATO	(X2) INDICE DOSATURA	(X1)(X2)
USCITA 5	OLIO	0'60 CM3	→ 17
USCITA 4	ARIA/OLIO	0'40 CM3	→ 26
USCITA 3	OLIO	0'60 CM3	→ 17
USCITA 2	ARIA/OLIO	0'40 CM3	→ 26
USCITA 1	TAPPATA	0'10 CM3	→ 54

CODICE:

VO10 / C-0 / 5-17/26/17/26/54

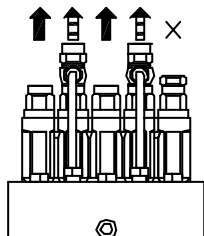

PER ESCLUDERE UNA USCITA:

- SMONTARE IL NIPPLO DI DOSATURA [A]
- SMONTARE IL RACCORDO ENTRATA ARIA [B]
- SMONTARE IL TUBO [C] CON I RELATIVI RACCORDI
- TAPPARE LE USCITE [D]

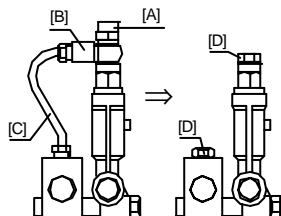

PER IL MONTAGGIO A BORDO MACCHINA:

- LIBERARE IL DADO DELLA VITE DI UNIONE [A]
- ASSICURARE LA VITE M6 [B] NELLA SEDE SULLA MACCHINA

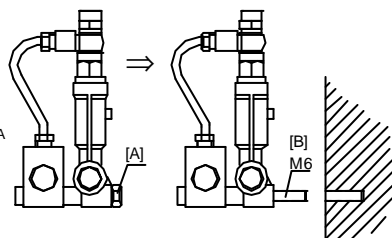

RIPARTITORI A PISTONE PER IMPIANTI DI LUBRIFICAZIONE ARIA/OLIO
DOSATURE DA 0'20 A 1'50 CM3/IMPULSO (SENZA FORMAZIONE DI NEBBIA)

SERIE VO10/D

QUESTE UNITA' SI ASSEMBLANO PRENDENDO COME BASE I RIPARTITORI A PISTONE NORMALI (SERIE VE10) PIU' UNA COMBINAZIONE DI COMPONENTI PER ARIA ESSE CONSENTONO DI PROGETTARE SISTEMI NEI QUALI POSSIAMO ALIMENTARE CONTEMPORANEAMENTE SIA DEI PUNTI SOLO OLIO CHE DEI PUNTI ARIA/OLIO L'ARIA E' EROGATA IN CONTINUO, L'OLIO E' INTERMITTENTE. I DIFFERENTI INTERVALLI TRA I PUNTI OLIO E ARIA/OLIO SI POSSONO TEMPORIZZARE

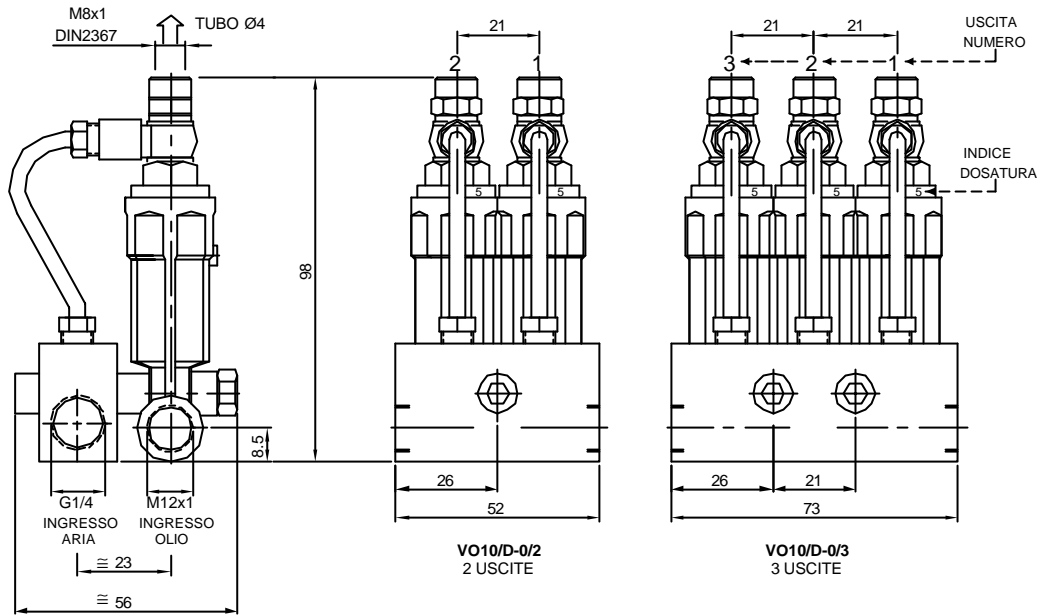

VO10 / D-0 / (X) - (X)X / (X)X / (X)X

N° DI USCITE	USCITA 3	USCITA 2	USCITA 1
(2) 2	-	(X1)(X2)	(X1)(X2)
(3) 3	(X1)(X2)	(X1)(X2)	(X1)(X2)

(X1) SISTEMA IMPIEGATO	(X2) INDICE DOSATURA
(1) OLIO	(0) → 0 CM3
(2) ARIA/OLIO	(5) → 0'20 CM3
(5) TAPPATA (USCITA OLIO E ARIA/OLIO)	(6) → 0'40 CM3
	(7) → 0'60 CM3
	(8) → 1'00 CM3
	(9) → 1'50 CM3

ESEMPIO DI ORDINE:

RIPARTITORE 3 USCITE:

USCITA	(X1) SISTEMA IMPIEGATO	(X2) INDICE DOSATURA	(X1)(X2) CODICE
USCITA 3 →	OLIO	0'60 CM3	→ 17
USCITA 2 →	ARIA/OLIO	1'00 CM3	→ 28
USCITA 1 →	TAPPATA	1'50 CM3	→ 59

CODICE:

VO10 / D-0 / 3-17/28/59

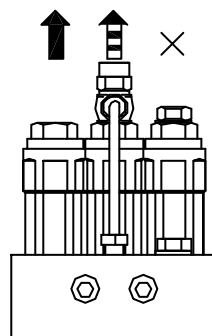

PER ESCLUDERE UNA USCITA:

- SMONTARE IL NIPPLO DI DOSATURA [A]
- SMONTARE IL RACCORDO ENTRATA ARIA [B]
- SMONTARE IL TUBO [C] E I RELATIVI RACCORDI
- TAPPARE LE USCITE [D]

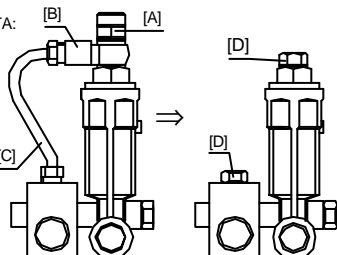

PER IL MONTAGGIO A BORDO MACCHINA:

- LIBERARE IL DADO DELLA VITE DI UNIONE [A]
- ASSICURARE LA VITE M6 [B] NELLA SEDE SULLA MACCHINA

